

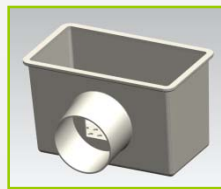

## SUMIDERO CONFIGURABLE CON CLAPETA DESMONTABLE Y FONDO EXTRAIBLE

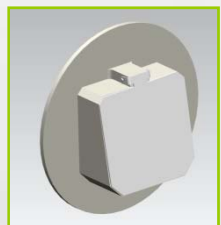

1



2



3

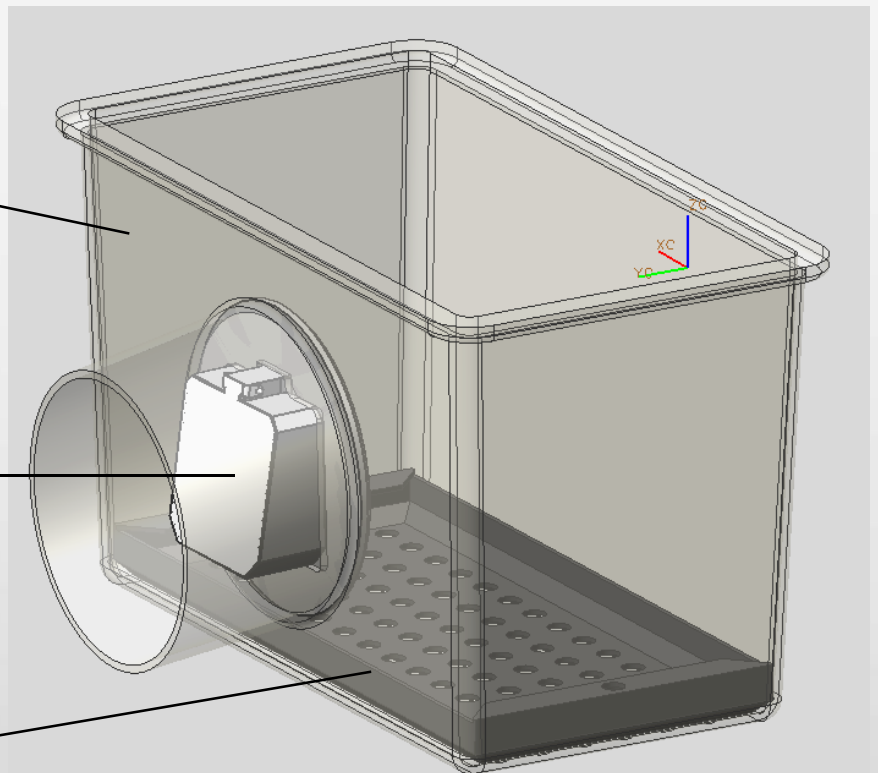

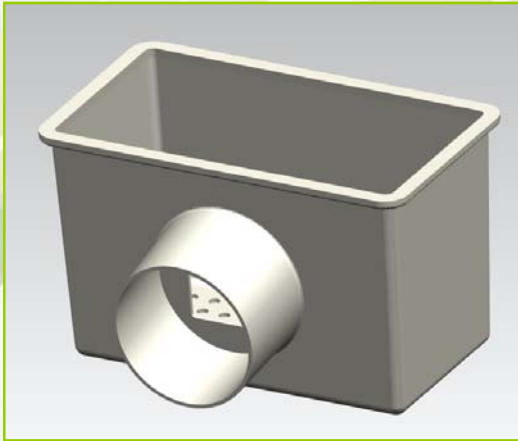

### POCETA:

- Fácil y rápida instalación
- Fabricada en polipropileno inyectado

### DIMENSIONES GENERALES:

Longitud x anchura = 460mm x 245mm  
 Altura = 300mm

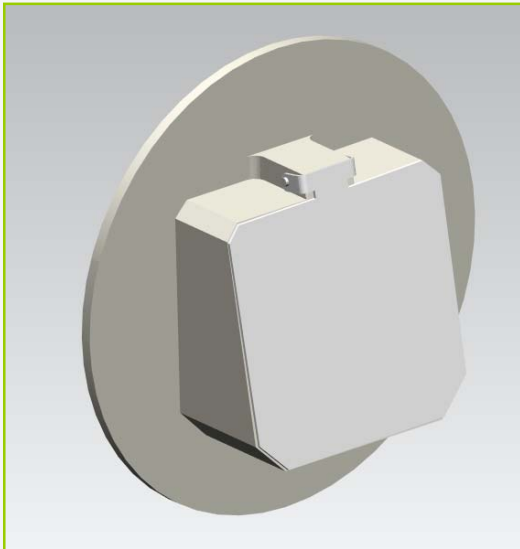

### SISTEMA DE CLAPETA:

- Su diseño permite su reparación o sustitución sin necesidad de hacer obras.
- Impide la salida de malos olores, roedores e insectos.
- El marco se fabrica por proceso de inyección en ABS.
- Clapeta de aluminio, con el eje de acero inoxidable.

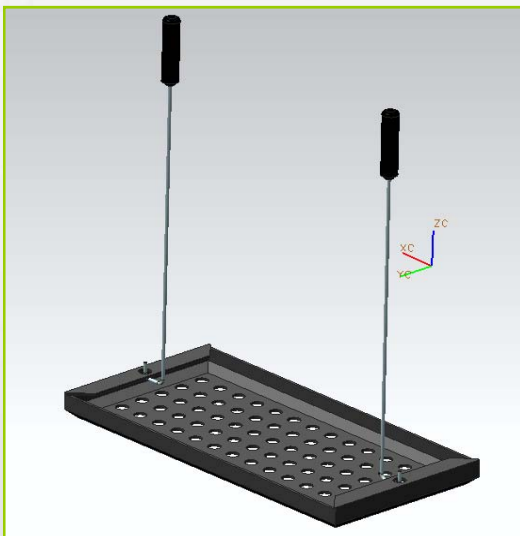

- Gracias a una base de goma (caucho) perforada, que se extrae mediante sencillos utensilios se facilita la limpieza del fondo del sumidero.

### ELEMENTO

POCETA  
 SISTEMA DE CLAPETA  
 FONDO EXTRAIBLE

### REFERENCIA

PRO-1325/001  
 PRO-1325/002  
 PRO-1325/003

### PRECIO

Precio por unidad de **170€P.V.P**  
 Consultar descuentos según número de unidades